



**BSVillage**  
PISCINE - WELLNESS - OUTDOOR

MANUALE di UTILIZZO

# Robot a Batteria Beatbot AQUASENSE 2 PRO



[www.bsvillage.com](http://www.bsvillage.com)

# LANGUAGE

<b>EN</b>	<b>User Manual</b>	<b>1</b>
<b>IT</b>	<b>Manuale d'uso</b>	<b>17</b>

## **⚠ IMPORTANT SAFETY INSTRUCTIONS**

### **READ ALL INSTRUCTIONS BEFORE USING**

When installing and using this electrical equipment, basic safety precautions should always be followed, including the following:

**WARNING:** Read all safety warnings and instructions. Failure to follow the warnings and instructions may result in electric shock, fire and/or serious injury.

#### **1.1 Warnings and Cautions**

##### **• READ AND FOLLOW ALL INSTRUCTIONS.**

- This product can be used by children aged 8 years and above and persons with physical, sensory, or intellectual deficiencies, or limited experience or knowledge under the supervision of a parent or guardian to ensure safe operation and to avoid any risks. Cleaning and maintenance shall not be done by children without supervision.
- Children shall not play with this product. Ensure children and pets are kept at a safe distance from the robotic pool cleaner while it is in operation.
- Prevent unintentional starting. Ensure the robot is turned off before picking up or carrying it. Carrying the robot with your finger on the power button invites accidents.
- Under abusive conditions, battery liquid may be expelled. Avoid contact. If contact occurs, rinse with water. If liquid contacts the eyes, seek medical attention. Battery liquid may cause irritation or burns.
- Do not use a battery or appliance that is damaged or modified. Damaged or modified batteries may exhibit unpredictable behavior resulting in fire, explosion or risk of injury.

- Do not use any third-party battery or charge dock. Use only with Beatbot RCDS01 supply unit specified by the manufacturer. If the supply cord is damaged, it must be replaced by the manufacturer, its service agent or similarly qualified persons in order to avoid a hazard.
- Make sure the robot is turned off and the charge dock is unplugged before performing maintenance.
- Do not place the charge dock near a heat source. Follow all charging instructions and do not charge the appliance outside of the temperature range specified in the instructions. Charging improperly or at temperatures outside of the specified range may damage the battery and increase the risk of fire.
- This product contains batteries that can only be replaced by qualified technicians. Do not modify or attempt to repair the appliance or the battery except as indicated in the instructions for use and care. Have servicing performed by a qualified repair person using only identical replacement parts. This will ensure that the safety of the product is maintained.
- Do not enter pool while the robot is working in water.

- When the robotic pool cleaner is underwater or other scenarios where it is not convenient to lift the robot directly, it needs to be pulled out using the supplied hook. Please use the hook correctly and carefully to avoid any accidental injury.
- Do not expose a battery pack or appliance to fire or excessive temperature. Exposure to fire or temperature above 130°C may cause explosion. The temperature of 130°C can be replaced by the temperature of 265°F.
- Under normal use of condition, this equipment should be kept a separation distance of at least 20 cm (7.87 inches) between the antenna and the body of the user.

- The robot is equipped with a range of cutting-edge sensors that play a crucial role in its functionality and performance. To ensure the robot's performance and lifespan, please do not place the robot under extreme environmental conditions for a long time, such as high temperature, strong light, or low temperature. It is recommended to use and store the robot within the requirements of this manual.
- Exceeding an altitude of 2100 m (6889.77ft) will cause the robotic pool cleaner to be unable to function properly. Therefore, please ensure that the robot is used in areas that comply with this altitude restriction to avoid any issues arising from operating the robot at high altitudes.

**• SAVE THESE INSTRUCTIONS.**

## 1.2 FCC/IC Statement

Any changes or modifications not expressly approved by the part responsible for compliance could void the user's authority to operate the equipment. This equipment has been tested and found to comply with the limits for a Class B digital device, under part 15 of the FCC Rules. These limits are designed to provide reasonable protection against harmful interference in a residential installation. This equipment generates uses and can radiate radio frequency energy and, if not installed and used in accordance with the instructions, it may cause harmful interference to radio communications. However, there is no guarantee that interference will not occur in a particular installation. If this equipment does cause harmful interference to radio or television reception, which can be determined by turning the equipment off and on, the user is encouraged to try to correct the interference by one or more of the following measures:

- Reorient or relocate the receiving antenna.
- Increase the separation between the equipment and receiver.
- Connect the equipment to an outlet on a circuit different from that to which the receiver is connected.
- Consult the dealer or an experienced radio/TV technician for help.

### **1.3 5G Statement**

- The device for operation in the band 5150-5250 MHz is only for indoor use to reduce the potential for harmful interference to co-channel mobile satellite systems;
- For devices with detachable antenna(s), the maximum antenna gain permitted for devices in the bands 5250-5350 MHz and 5470-5725 MHz shall be such that the equipment still complies with the e.i.r.p. limit.

### **1.4 MPE Requirements**

To satisfy FCC / IC RF exposure requirements, a separation distance of 20 cm or more should be maintained between the antenna of this device and persons during device operation. To ensure compliance, operation closer than this distance is not recommended.

Under normal use conditions, this equipment should be kept a separation distance of at least 20cm between the antenna and the body of the user.

### **1.5 CEC**

Press and hold "Custom Mode" button for about 20s to enable CEC Mode. And press any button to disable it.

## 2 Packaging and Accessories

Robotic Pool Cleaner

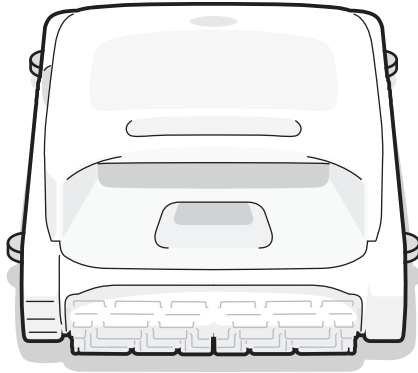

Charge Dock



Hook



Clarifying Agent Kit

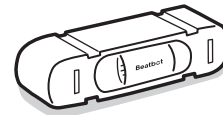

## 3 Product Structure Diagram

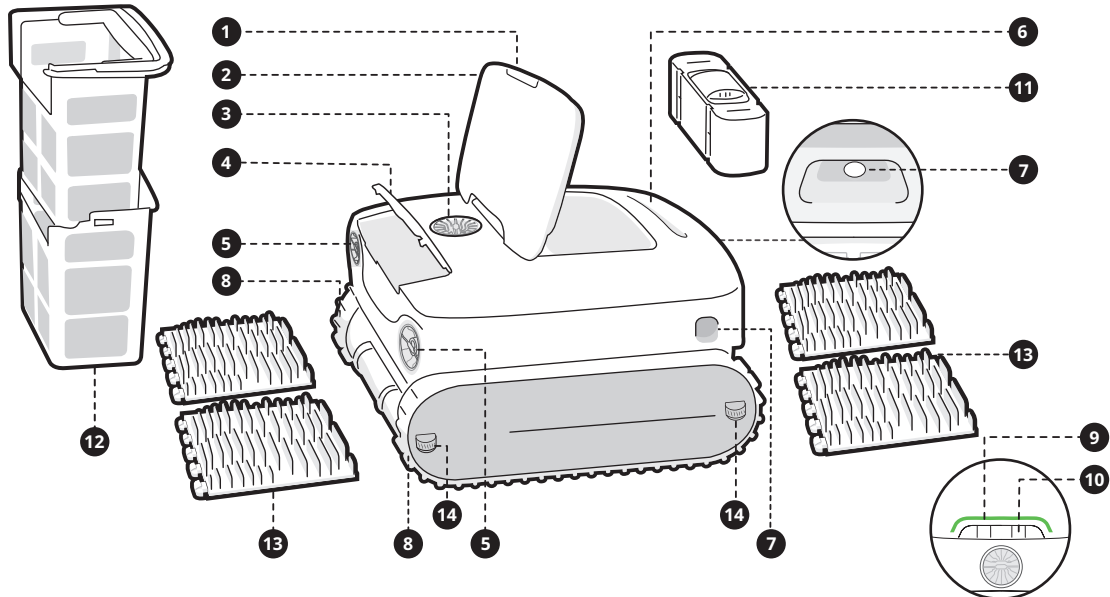

- ① Push-to-open Switch
- ② Filter Basket Cover
- ③ Water Outlet
- ④ Agent Kit Cover
- ⑤ Propeller\*2

- ⑥ Handle
- ⑦ Ultrasonic Sensor\*2
- ⑧ Track Wheel\*2
- ⑨ Panel Indicator
- ⑩ Mode Button

- ⑪ Clarifying Agent Kit
- ⑫ Dual Filter Basket
- ⑬ Dual-Group Roller Brush
- ⑭ Guide Wheel\*4

\* The diagram is for reference only. Please refer to the actual product for accuracy.

#### 4.1 Basic Parameters

<b>Model</b>	AquaSense 2 Pro
<b>Working Voltage</b>	Robotic pool cleaner: 21.6 V
<b>Charge Input</b>	Charge dock: 100-240 V, 50/60 Hz
<b>Charge Output</b>	Charge dock: 28 V $\overline{=}$ 3 A
<b>Nominal Capacity</b>	13400 mAh
<b>Charging Time</b>	4-4.5 h
<b>Max Capacity of Filter Basket</b>	3.7 L
<b>Charging Environment Temperature</b>	0°C~40°C (32°F~104°F)
<b>Product Storage Temperature (Robotic Pool Cleaner and Charge Dock)</b>	-20°C~45°C (-4°F~113°F)
<b>Humidity</b>	RH < = 75%
<b>Ingress Protection</b>	IP68 for robotic pool cleaner, IPX4 for charge dock

#### 4.2 Wireless Technology Specifications

<b>Wi-Fi</b>	
<b>Operating Frequency</b>	2.4G: 2.400-2.4835 GHz 5G: 5.150-5.725 GHz
<b>Transmitter Power (EIRP)</b>	2.4G: $\leq$ 19 dBm 5G: $\leq$ 21 dBm
<b>Bluetooth</b>	
<b>Operating Frequency</b>	2.400-2.4835 GHz
<b>Transmitter Power (EIRP)</b>	$\leq$ 10 dBm

#### 4.3 Water Conditions for Robot Use

<b>Chlorine</b>	Max 4 PPM
<b>Salt</b>	Max 5000 PPM
<b>Working Temperature</b>	6-35°C (43-95 °F)
<b>PH</b>	Recommended 7.0-7.8
<b>Water Depth</b>	0.5-3.0 m (1.64-9.84 ft)

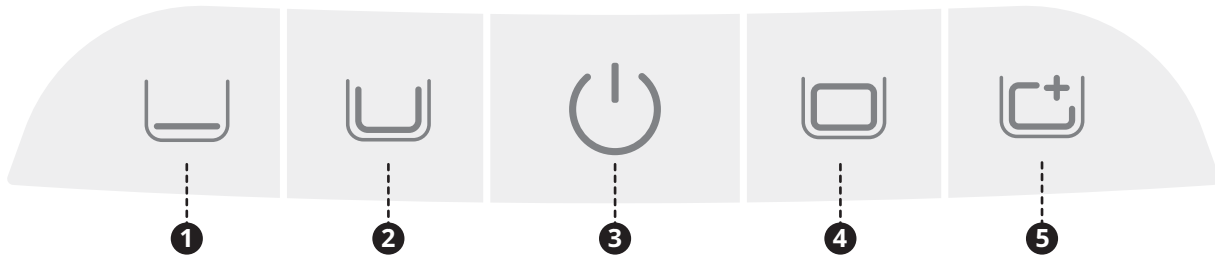

### o Power Button (3)

Short press to turn the robot on, and press and hold for about 3s to turn it off.

### o Mode Button

Short press the corresponding mode button to switch.







- Floor Mode (1): Clean the floor;  
(Press and hold for about 3s to enable the dispensing of clarifier.)
- Standard Mode (2): Clean in the order of floor, walls and waterline;
- Pro Mode (4): Clean in the order of floor, walls, waterline and surface;
- Custom Mode (5): You can set the cleaning area and duration according to your needs via the App. Once your settings are successfully configured in the App, they will sync with this mode button.

### o Hotspot Configuration

Press and hold both the "Power (3)" and "Floor Mode (1)" buttons simultaneously for about 3s to trigger the hotspot configuration.

### o Factory Reset

Press and hold the "Standard Mode (2)", "Power (3)" and "Pro Mode (4)" buttons simultaneously for about 10s to restore the factory settings.

Solid green light		Battery sufficiently charged
Solid yellow light		Battery low
Solid orange light		Battery nearing depletion
Solid purple light		Clarifier dispensing
Flashing orange light		Robot malfunction
Flashing blue light		Network configuring/OTA upgrading
Breathing light		Charging

\* During the charging process, the light color reflects the current battery level.



## 7.1 Instructions for Using the APP

### ○ APP Download

You can either scan the QR code below or search for "Beatbot" in the App Store or Google Play to download the latest App.



### ○ Robot Connection

Please check the following items before connecting:

- Make sure the robot is turned on;
- Confirm that both your mobile phone and the robot are within the same Wi-Fi coverage range with a strong signal;
- Ensure your phone is connected to Wi-Fi;
- Bring the phone close to the robot (the distance between your phone and the robot should be within 1m).

**Press the "Power" and "Floor Mode" buttons simultaneously for about 3s, and when you see the indicator flashing blue, the robot is ready for network setup. Then, you can choose either of the following methods to complete the connection:**

A. Add via Bluetooth: Make sure that the bluetooth of your mobile phone is turned on before connection. Tap "Add Device" on the home page of the APP, and it will automatically search for your robot model. Follow the APP instructions to complete the connection.

B. Scan to Add: Tap the "Scan to Add" on the home page of the APP, aim the camera at the QR code on the robot, and follow the APP instructions to complete the connection.

C. Add Manually: Tap the "Add Device" on the home page of the APP, choose your robot model, and follow the APP instructions to complete the connection.

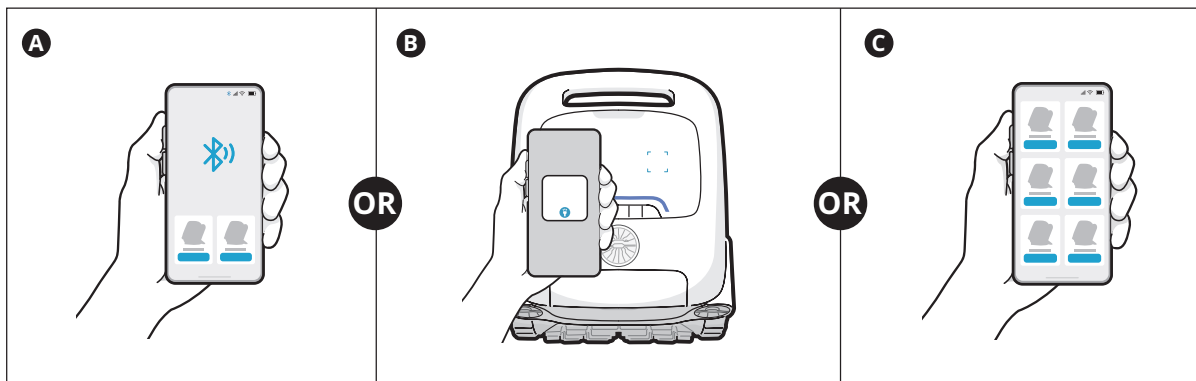

### 8.1 Installation of Clarifying Agent Kit

- Open agent kit cover of the robot ( ❶ ).
- Take out the clarifying agent kit and remove the cap ( ❷ ).
- Tear off the aluminum film on the interface of the kit ( ❸ ).
- Position the kit onto the robot with the interface facing downwards. Gently but firmly press it into place until you hear a "click" sound or a voice prompt. Then, close the cover ( ❹ ).
- Press and hold the "Floor Mode" button for about 3s to activate the clarifier dispensing. The purple light on the robot indicates a successful activation. Press and hold the button for about 3s again to deactivate it ( ❺ ).

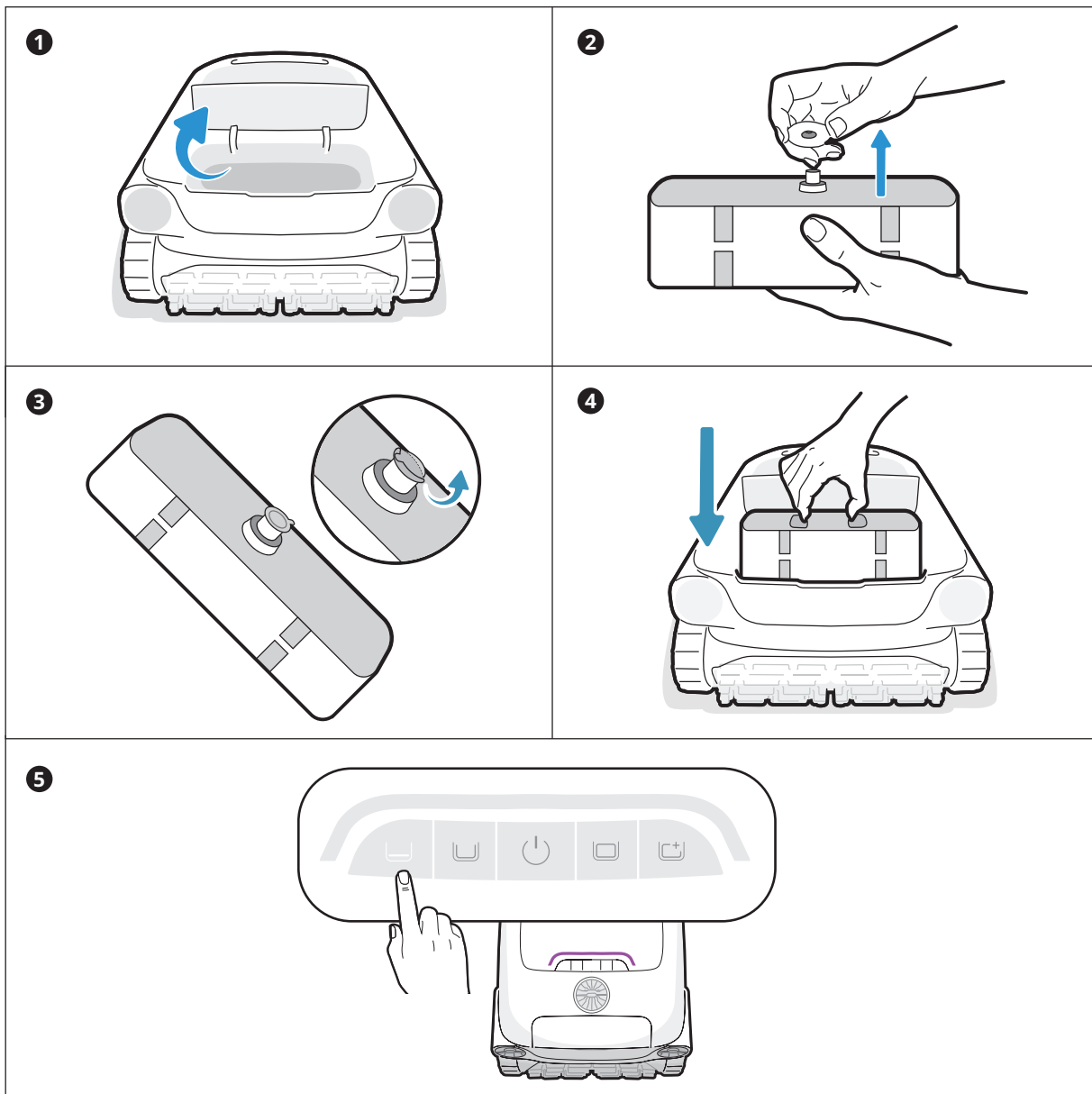

## 8.2 Charging

### ○ Install the charge dock

Push the bracket from the bottom up into the groove on the back of the charge dock ( ❶ ). It is properly installed when you hear a "click"( ❷ ).

### ○ Connect the power supply

Plug into the power source ( ❸ ).

### ○ Charge the robot

Place the robot on the charge dock ( ❹ ). When the panel indicator on the robot shows a breathing light ( ❺ ), it means the robot is charging.

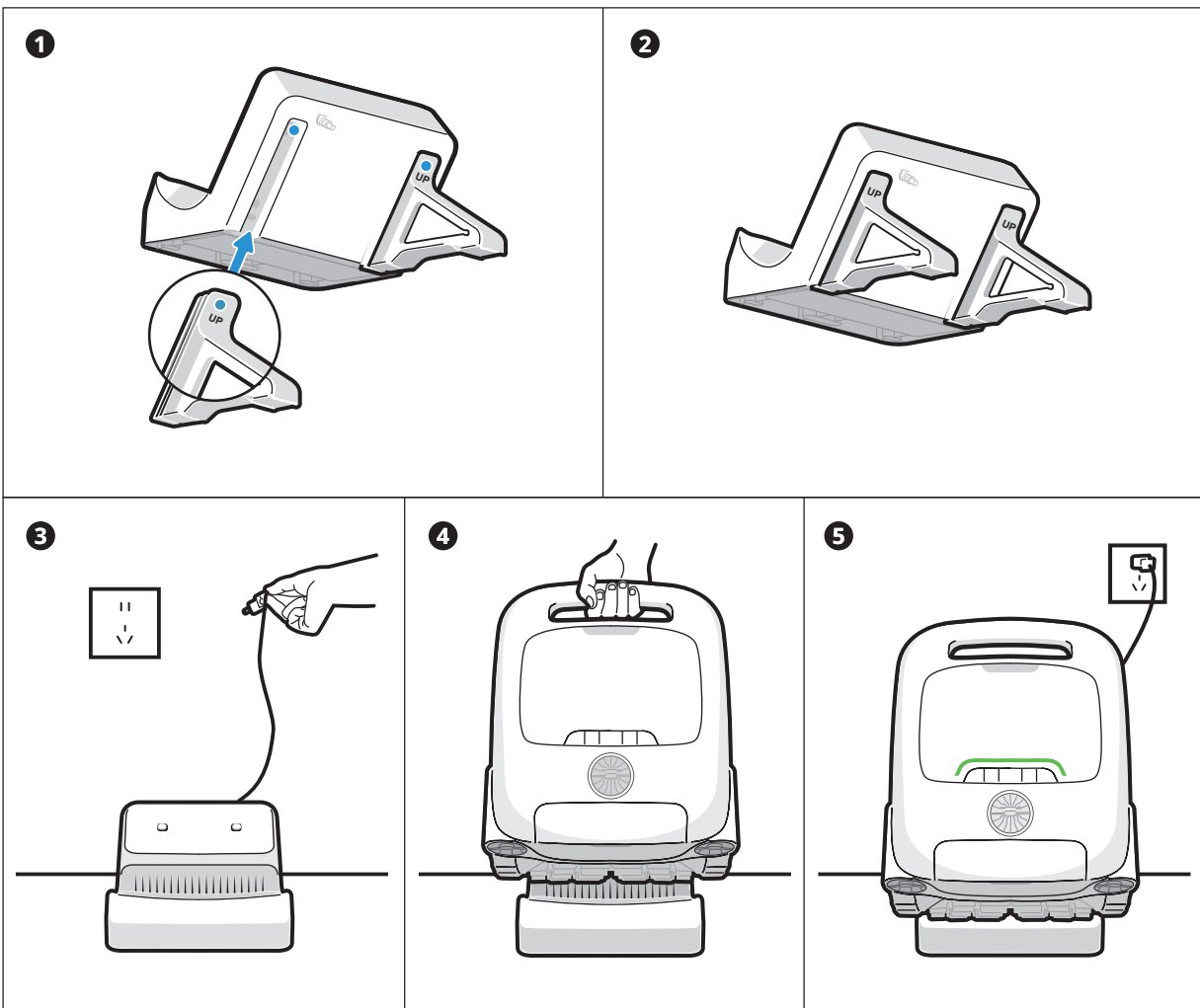

EN

### 💡 Tips

- Before using the robot, please make sure it is sufficiently powered.
- The charging temperature is 0~ 40°C /32~104°F. While charging, it is recommended to keep the robot within the Wi-Fi coverage area and away from moisture and direct sunlight.

### 8.3 Preparations Before Cleaning

- Before cleaning, make sure the robot is turned on and has enough power. The panel indicator on the robot should be solid green when the robot is fully charged ( ❶ ). (If you have connected the robot to the APP, you can also check the power level within the APP).
- Set the cleaning mode, and the selected mode button will show solid white ( ❷ ).
- **Before entering the water, place the robot on a level surface and wait for about 5s for it to calibrate ( ❸ ).**
- After placing the robot in the water, it will start cleaning automatically ( ❹ ).

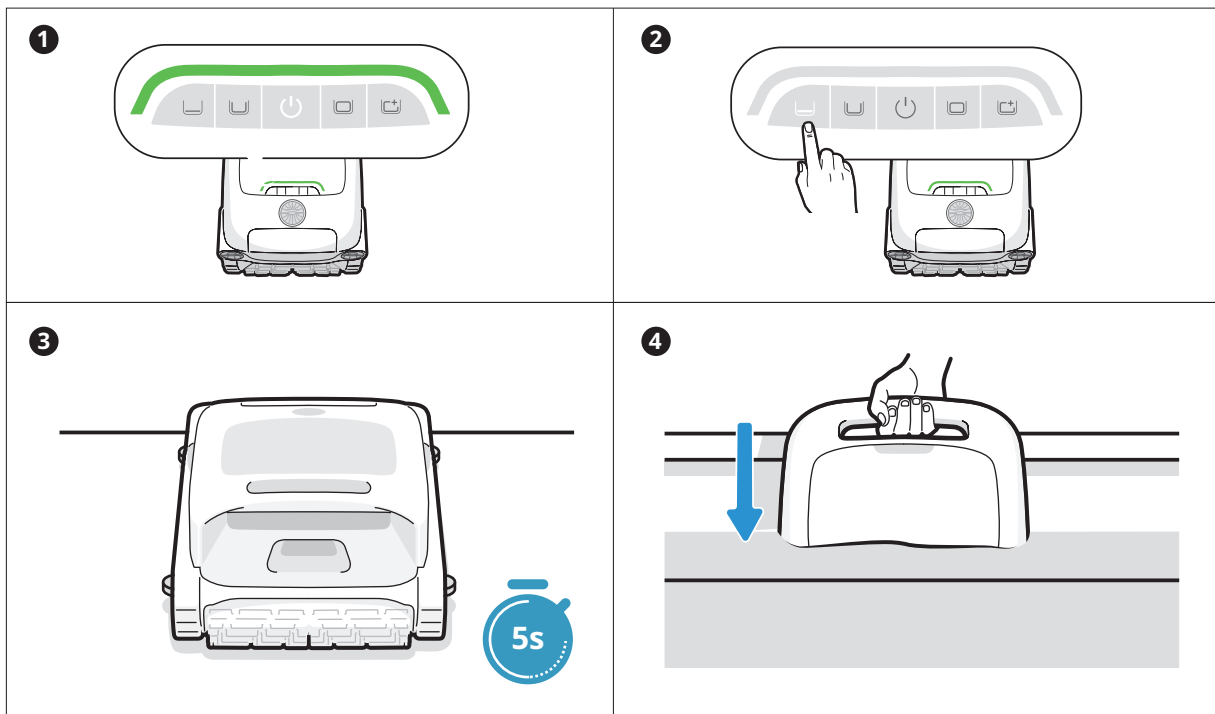

**!** Before entering the water, it is crucial to place the robot on a level ground and to wait for about 5s for it to calibrate. By following these steps, you ensure maximize the effectiveness of the robot's cleaning path.

#### 💡 Tips

- Before cleaning, please make sure there are no foreign objects such as towels or toys in the pool.
- Avoid animals and people from entering the pool during cleaning.
- For optimal cleaning results, it's recommended to operate the robot separately from the circulation pump.
- When the robot enters the water, the Wi-Fi signal weakens and it disconnects from the phone. Once the robot exits the water, including when it is on the water's surface, the Wi-Fi signal will be restored. The App will automatically reconnect and synchronize the relevant cleaning data.

## 8.4 Post-Cleaning Maintenance

- After completing the cleaning task, the robotic pool cleaner will automatically moor at the edge of the pool ( ❶ ).
- Pull the robot out of the swimming pool gently ( ❷ ).
- Clean the filter basket  
Open the top cover of the robot ( ❸ ), take out the filter basket ( ❹ ), empty the basket. Next, separate the outer and inner baskets ( ❺ ). Rinse both baskets thoroughly with water, then reassemble them in the robot ( ❻ ).

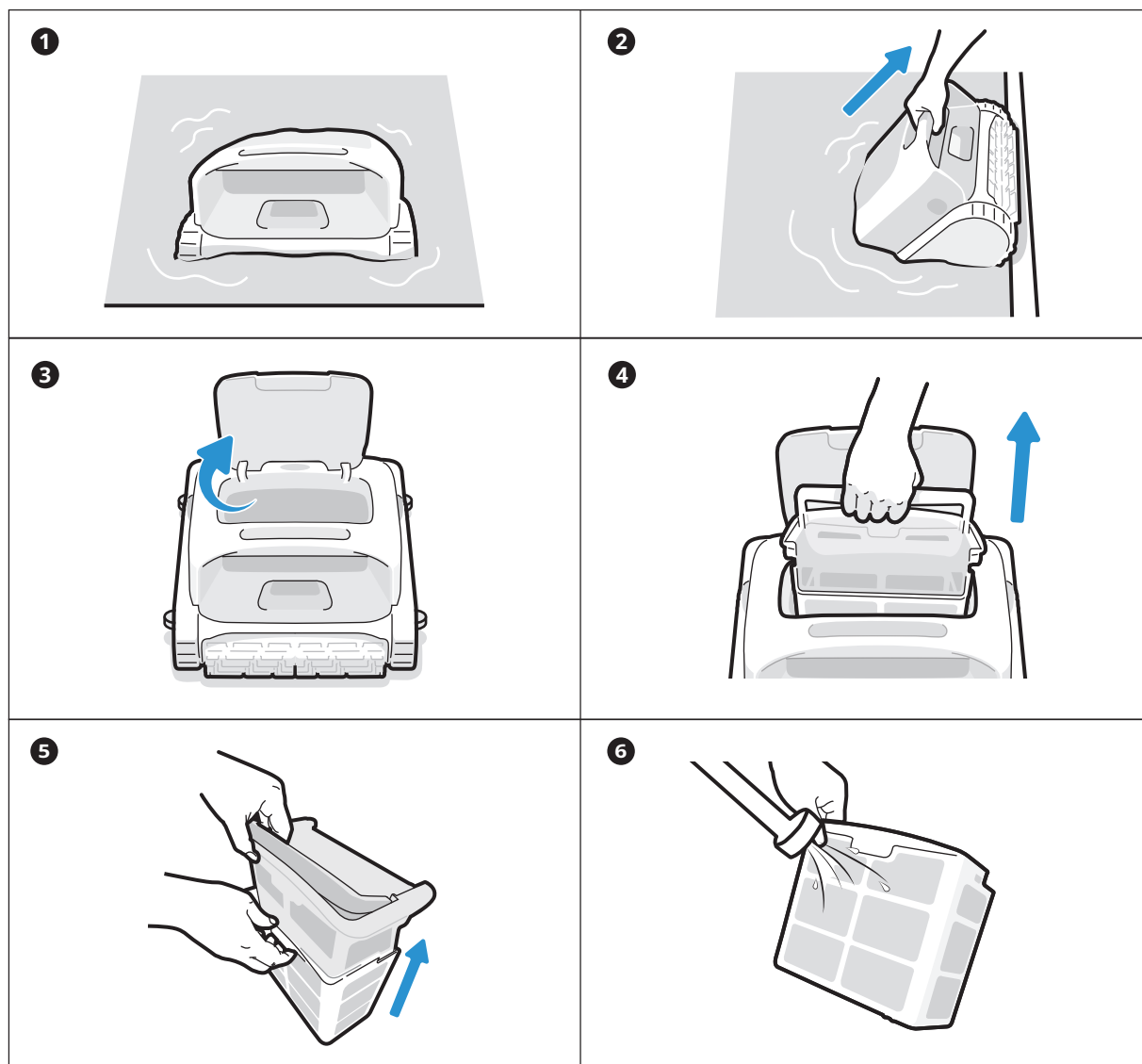

### 💡 Tips

- After completing the cleaning and being lifted out of the water, the robot will automatically drain.
- After the robot stops dripping water, put it back on the charge dock for the next use.
- If the robot fails to return to the poolside automatically, you can manually guide it using the parking/remote control function on the App, or use the supplied hook to lift the robot out.

### 9.1 Maintenance

- After each use, check and clean any debris, such as tangled hair and trapped sand, from the water outlet, propellers (which can be disassembled for cleaning) and roller brushes.
- Clean the ultrasonic smart sensors. Ensure no obstacles on the sensors before cleaning.

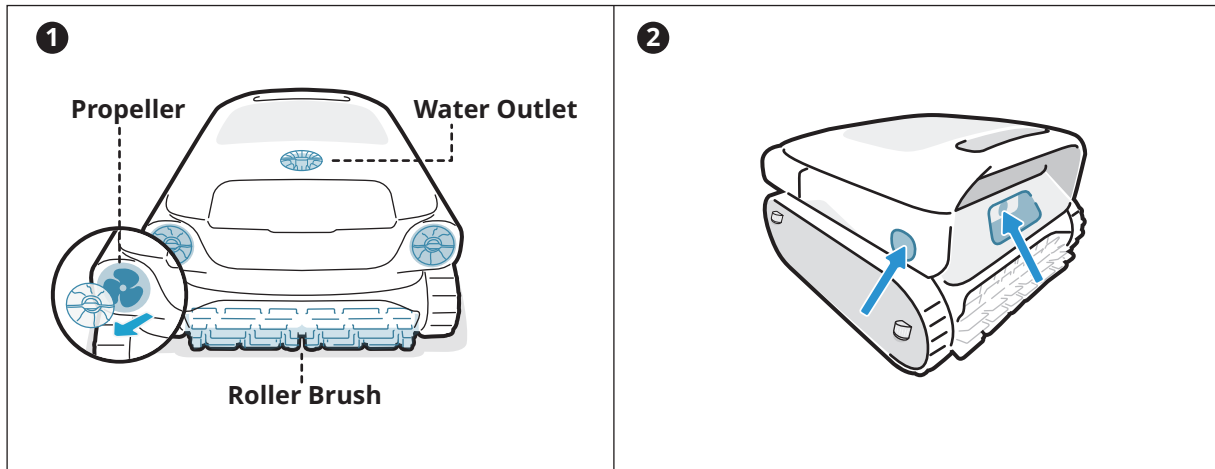

### 9.2 Replaceable Accessories

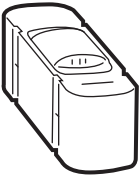
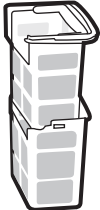
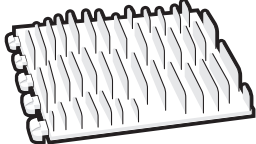
<p><b>1</b></p>  <p><b>Clarifying Agent Kit</b> If the clarifying agent is not fully utilized within 30 days of opening, please promptly replace it to ensure optimal cleaning effectiveness.</p>	<p><b>2</b></p>  <p><b>Dual Filter Basket</b> It is recommended to regularly check the condition of the filter basket and replace it as needed to ensure the system is functioning at its best.</p>	<p><b>3</b></p>  <p><b>Roller Brush</b> It is recommended to regularly inspect the condition of the roller brush and replace it as necessary to keep the robot running smoothly and effectively.</p>
--	--	---

## 10 Storage

- Find an appropriate indoor storage space that is cool, dry, and shielded from direct sunlight, rain, frost.
- Keep the robotic pool cleaner away from extreme temperatures, open flames, and places accessible to children.
- Properly protect it from dust when stored for a long period of time.
- Power off and disconnect it from the power source when storing. Please check the battery level at least every 6 months and charge the battery to around 50%.
- After each use, ensure that the water inside the robot has been completely drained out and that it is dry. To enable draining, press and hold the "Pro Mode" button for 3 seconds. Please wait for about 3 minutes for the robot to finish draining.

## 11 FAQ

### 11.1 Why does the robot not move or move slowly at the pool floor?

- It's recommended to operate the robot separately from the circulation pump.
- The robot may be stuck by the drain or other obstacles on the pool floor. If it does not get out of the trap successfully after a few minutes, please help it manually by using the hook. And the robot will resume cleaning after getting out of the trap.
- If the pool is too dirty, the robot will quickly suction up debris and sludge. Please check the filter basket promptly to see if it needs cleaning.

EN

### 11.2 Why does it take so long for the robot to enter the water?

The robot needs some time to release the air in the buoyancy chamber when it enters the water. Please wait patiently for about 3 minutes.

### 11.3 Why is the robot offline?

- Weak Wi-Fi signal: The robot may be too far from the Wi-Fi signal range or could have entered the water, causing the network to disconnect. The robot will reconnect automatically once the signal is restored.
- Robot shutdown: The robot automatically shuts down when the battery runs out. After charging and powering it on, the robot will reconnect automatically.
- Robot connected by another account: The robot may be connected to another user's account. You can reset its Wi-Fi settings and reconnect.
- Router related: If the router is rebooting, if there are changes to the router's Wi-Fi name or password, or if the router has blacklisted the device, please address these issues first to determine if the device comes back online. If the issue persists, reset the Wi-Fi and reconnect.

## 11.4 Why can't the robot be charged?

- Please check if the robot is properly plugged in.
- Ensure that the robot is correctly positioned on the charge dock.
- Examine whether the charging pins of the dock and the robot are rusted or soiled. If so, please clean them before attempting to charge again.

## 11.5 Why is there noise before the robot starts cleaning and finishes cleaning?

This is normal. The robot is draining, and it is expected to last for about 3 minutes.

\* If you encounter any issues during usage, please visit the official website/APP to check the FAQ or contact our customer service for help.

## 12 After-sales Service

<b>Warranty Policy</b>	3-year warranty
<b>After-sales Email</b>	service@beatbot.com
<b>Official Website</b>	www.beatbot.com
<b>North America Toll Free</b>	(833) 702-4399 Mon-Sun 9:00 am-6:00 pm (CST)

\* For the latest after-sales policy, please refer to the Beatbot official website.

The lithium-ion pack contains substances that are hazardous to the environment. Before disposing of the robot, please remove the battery pack, then discard or recycle it. It is used according to local laws and regulations of the country or region.

## WEEE Information

All products bearing this symbol are waste electrical and electronic equipment (WEEE as in directive 2012/19/EU) which should not be mixed with unsorted household waste. Instead, you should protect human health and the environment by handing over your waste equipment to a designated collection point appointed by the government or local authorities for recycling waste electrical and electronic equipment. Correct disposal and recycling will help prevent potential negative consequences to the environment and human health. Please contact the installer or local authorities for more information about the location as well as the terms and conditions of such collection points.



## **⚠ ISTRUZIONI DI SICUREZZA IMPORTANTI**

### **LEGGERE TUTTE LE ISTRUZIONI PRIMA DELL'USO**

Quando si installa e si usa questa apparecchiatura elettrica, è necessario osservare sempre le precauzioni di sicurezza di base.

**AVVERTENZA:** leggere tutte le istruzioni e le avvertenze di sicurezza. Il mancato rispetto delle avvertenze e delle istruzioni può causare shock elettrico, incendi e/o lesioni gravi.

#### **1.1 Avvertenze e attenzioni**

##### **• LEGGERE E SEGUIRE TUTTE LE ISTRUZIONI.**

- Questo prodotto può essere utilizzato da bambini di età pari o superiore a 8 anni e da persone con deficit fisici, sensoriali o intellettuali, o con esperienza o conoscenze limitate, sotto la supervisione di un genitore o di un tutore per garantire un funzionamento sicuro ed evitare qualsiasi rischio. La pulizia e la manutenzione non devono essere eseguite da bambini senza supervisione.
- I bambini non devono giocare con questo prodotto. Assicurarsi che bambini e animali domestici siano tenuti a distanza di sicurezza dal robot pulitore per piscina mentre è in funzione.
- Prevenire l'avviamento involontario. Assicurarsi che il robot sia spento prima di sollevarlo o trasportarlo. Portare il robot con il dito sul pulsante di accensione favorisce gli incidenti.
- In condizioni di uso non corretto, è possibile che il liquido della batteria venga espulso. Evitare il contatto. In caso di contatto, sciacquare con acqua. Se il liquido entra a contatto con gli occhi, rivolgersi a un medico. Il liquido della batteria può causare irritazioni o ustioni.
- Non utilizzare batterie o apparecchi danneggiati o modificati. Le batterie danneggiate o modificate possono avere un comportamento imprevedibile con conseguente incendio, esplosione o rischio di lesioni.

- Non utilizzare batterie o dock di ricarica di terze parti. Utilizzare solo con l'unità di alimentazione RCDS01 Beatbot specificata dal produttore. Se il cavo di alimentazione è danneggiato, deve essere sostituito dal produttore, dal suo agente di assistenza o da persone analogamente qualificate, al fine di evitare pericoli.
- Prima di effettuare la manutenzione, accertarsi che il robot sia spento e che il dock di ricarica sia scollegato.
- Non collocare il dock di ricarica vicino a una fonte di calore. Seguire tutte le istruzioni di carica e non caricare l'apparecchio al di fuori dell'intervallo di temperatura specificato nelle istruzioni. Una carica impropria o a temperature al di fuori dell'intervallo specificato può danneggiare la batteria e aumentare il rischio di incendio.
- Questo prodotto contiene batterie che possono essere sostituite solo da tecnici qualificati. Non modificare o tentare di riparare l'apparecchio o la batteria se non come indicato nelle istruzioni per l'uso e la cura. Far eseguire la manutenzione da un tecnico qualificato utilizzando solo parti di ricambio identiche. Questo garantirà di mantenere la sicurezza del prodotto.
- Non entrare in piscina mentre il robot lavora in acqua.

- Quando il robot pulitore per piscina è sott'acqua o in altre situazioni in cui non è conveniente sollevarlo direttamente, è necessario estrarlo utilizzando il gancio in dotazione. Utilizzare il gancio in modo corretto e con attenzione per evitare lesioni accidentali.
- Non esporre il pacco batteria o l'apparecchio al fuoco o a temperature eccessive. L'esposizione al fuoco o a temperature superiori a 130 °C può causare esplosioni. La temperatura di 130 °C può essere sostituita dalla temperatura di 265 °F.
- In condizioni d'uso normali, questa apparecchiatura deve essere tenuta a una distanza di almeno 20 cm (7,87 pollici) tra l'antenna e il corpo dell'utente.

- Il robot è dotato di una serie di sensori all'avanguardia che svolgono un ruolo fondamentale per la sua funzionalità e le sue prestazioni. Per garantire le prestazioni e la durata del robot, non posizionare il robot in condizioni ambientali estreme per lungo tempo, come ad esempio temperature elevate, luce forte o basse temperature. Si raccomanda di utilizzare e conservare il robot nel rispetto dei requisiti del presente manuale.
- Se si supera un'altitudine di 2100 metri (6889,77 piedi), il robot pulitore per piscina non è in grado di funzionare correttamente. Pertanto, assicurarsi che il robot sia utilizzato in aree che rispettano questa restrizione di altitudine per evitare qualsiasi problema derivante dal funzionamento del robot ad alta quota.
- **CONSERVARE QUESTE ISTRUZIONI.**

## 1.2 Dichiarazione FCC/IC

Eventuali cambiamenti o modifiche non espressamente approvati dalla parte responsabile della conformità potrebbero invalidare l'autorità dell'utente a utilizzare l'apparecchiatura. Questa apparecchiatura è stata testata ed è risultata conforme ai limiti previsti per i dispositivi digitali di Classe B, ai sensi della parte 15 delle Norme FCC. Questi limiti sono concepiti per fornire una protezione ragionevole contro le interferenze dannose in un'installazione residenziale. Questa apparecchiatura genera, usa e può irradiare energia in radiofrequenza e, se non viene installata e utilizzata secondo le istruzioni, può causare interferenze dannose alle comunicazioni radio. Tuttavia, non è possibile garantire che non si verifichino interferenze in una particolare installazione. Se questa apparecchiatura causa interferenze dannose alla ricezione radiotelevisiva, che possono essere determinate spegnendo e riaccendendo l'apparecchiatura, l'utente è invitato a cercare di correggere l'interferenza utilizzando una o più delle seguenti misure:

- Riorientare o riposizionare l'antenna ricevente.
- Aumentare la distanza tra l'apparecchiatura e il ricevitore.
- Collegare l'apparecchio a una presa di corrente su un circuito diverso da quello a cui è collegato il ricevitore.
- Consultare il rivenditore o un tecnico radiotelevisivo esperto.

### 1.3 Dichiarazione 5G

- Il dispositivo per il funzionamento nella banda 5150-5250 MHz è destinato esclusivamente all'uso in interni per ridurre il potenziale di interferenze dannose ai sistemi satellitari mobili co-canale;
- Per i dispositivi con antenna/e staccabile/i, il guadagno massimo dell'antenna consentito per i dispositivi nelle bande 5250-5350 MHz e 5470-5725 MHz deve essere tale che l'apparecchiatura rimanga conforme al limite EIRP.

### 1.4 Requisiti MPE

Per soddisfare i requisiti di esposizione alle radiofrequenze FCC/IC, è necessario mantenere una distanza di almeno 20 cm tra l'antenna di questo dispositivo e le persone durante il suo funzionamento. Per garantire la conformità, si sconsiglia il funzionamento a una distanza inferiore a quella indicata.

In condizioni d'uso normali, questa apparecchiatura deve essere tenuta a una distanza di almeno 20 cm tra l'antenna e il corpo dell'utente.

### 1.5 CEC

Tenere premuto il pulsante "Modalità personalizzata" per circa 20 secondi per attivare la Modalità CEC. E premere qualsiasi pulsante per disattivarla.

## 2 Imballaggio e accessori

Robot pulitore per piscina

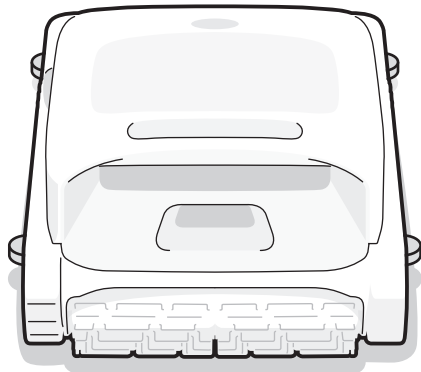

Dock di ricarica



Gancio



Kit agente chiarificatore

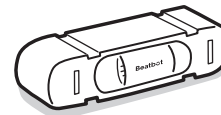

## 3 Diagramma della struttura del prodotto

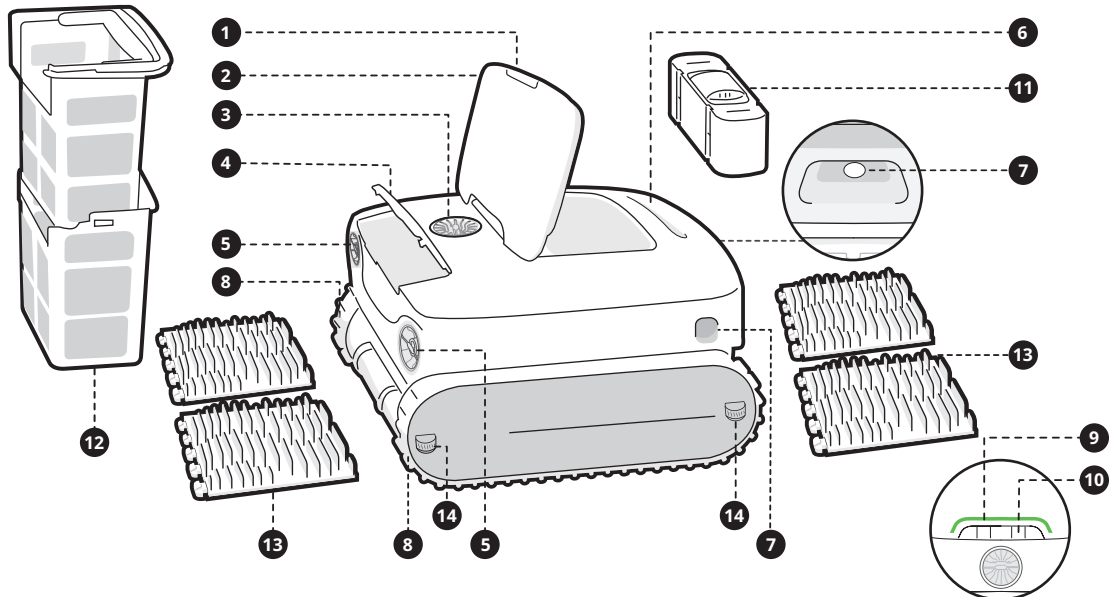

- |  |                                     |                |                        |           |            |                          |                     |                       |                     |                             |                              |                                  |                 |
|--|-------------------------------------|----------------|------------------------|-----------|------------|--------------------------|---------------------|-----------------------|---------------------|-----------------------------|------------------------------|----------------------------------|-----------------|
| ❶ Interruttore di apertura a pressione | ❷ Coperchio del cestello del filtro | ❸ Uscita acqua | ❹ Coperchio kit agente | ❺ Elica*2 | ❻ Maniglia | ❼ Sensore a ultrasuoni*2 | ❽ Ruota a cingoli*2 | ❾ Indicatore pannello | ❿ Pulsante modalità | ⓫ Kit agente chiarificatore | ⓬ Doppio cestello del filtro | ⓭ Spazzola a rullo gruppo doppio | ⓮ Ruota guida*4 |
|--|-------------------------------------|----------------|------------------------|-----------|------------|--------------------------|---------------------|-----------------------|---------------------|-----------------------------|------------------------------|----------------------------------|-----------------|

\* Il diagramma serve solo per riferimento. Per informazioni più precise fare riferimento al prodotto effettivo.

## 4 Specifiche del prodotto

### 4.1 Parametri di base

<b>Modello</b>	AquaSense 2 Pro
<b>Tensione di esercizio</b>	Robot pulitore per piscina: 21,6 V
<b>Ingresso di carica</b>	Dock di ricarica: 100-240 V, 50/60 Hz
<b>Uscita di carica</b>	Dock di ricarica: 28 V=3 A
<b>Capacità nominale</b>	13400 mAh
<b>Tempo di ricarica</b>	4-4,5 h
<b>Capacità massima del cestello del filtro</b>	3,7 l
<b>Temperatura dell'ambiente di carica</b>	0 °C~40 °C (32 °F~104 °F)
<b>Temperatura di stoccaggio del prodotto (Robot pulitore per piscina e dock di ricarica)</b>	-20 °C~45 °C (-4 °F~113 °F)
<b>Umidità</b>	RH ≤ 75%
<b>Protezione ingresso</b>	IP68 per robot pulitore per piscina, IPX4 per dock di ricarica

### 4.2 Specifiche della tecnologia wireless

<b>Wi-Fi</b>	
<b>Frequenza di funzionamento</b>	2,4G: 2,400-2,4835 GHz 5G: 5,150-5,725 GHz
<b>Potenza del trasmettitore (EIRP)</b>	2,4G: ≤ 19 dBm 5G: ≤ 21 dBm
<b>Bluetooth</b>	
<b>Frequenza di funzionamento</b>	2,400-2,4835 GHz
<b>Potenza del trasmettitore (EIRP)</b>	≤ 10 dBm

### 4.3 Condizioni dell'acqua per l'uso del robot

<b>Cloro</b>	Max. 4 PPM
<b>Sale</b>	Max. 5000 PPM
<b>Temperatura di funzionamento</b>	6-35 °C (43-95 °F)
<b>PH</b>	Consigliato 7,0-7,8
<b>Profondità dell'acqua</b>	0,5-3,0 m (1,64-9,84 piedi)



#### o Pulsante Alimentazione (3)

Premere brevemente per accendere il robot e tenere premuto per circa 3 secondi per spegnerlo.

#### o Pulsante modalità

Premere brevemente il pulsante corrispondente della modalità per cambiare.

- Modalità pavimento (1): pulire il pavimento; (Tenere premuto per circa 3 secondi per abilitare l'erogazione dell'agente chiarificatore.)
- Modalità standard (2): pulisce, nell'ordine, pavimento, pareti e linea d'acqua;
- Modalità Pro (4): pulisce, nell'ordine, pavimento, pareti, linea d'acqua e superficie;
- Modalità personalizzata (5): è possibile impostare l'area e il tempo di pulizia in base alle proprie esigenze mediante l'App. Una volta che le tue impostazioni sono state configurate correttamente nell'app, si sincronizzeranno con questo pulsante di modalità.

#### o Configurazione hotspot

Tenere premuti i due pulsanti "Alimentazione (3)" e "Modalità pavimento (1)" contemporaneamente per circa 3 secondi per attivare la configurazione dell'hotspot.

#### o Ripristino delle impostazioni di fabbrica

Tenere premuti i pulsanti "Modalità standard (2)", "Alimentazione (3)" e "Modalità Pro (4)" contemporaneamente per circa 10 secondi per ripristinare le impostazioni di fabbrica.

Luce verde fissa		Carica batteria insufficiente
Luce gialla fissa		Batteria scarica
Luce arancio fissa		Batteria quasi scarica
Luce viola fissa		Dispersione dell'agente chiarificatore
Luce arancio lampeggiante		Malfunzionamento del robot
Luce blu lampeggiante		Configurazione rete/aggiornamento OTA in corso
Luce intermittente		Carica

\* Durante il processo di carica, il colore della luce riflette il livello attuale di carica della batteria.

## 7.1 Istruzioni per usare la APP

### ○ Scaricare la APP

È possibile scansionare il codice QR qui sotto oppure cercare "Beatbot" nell'App Store o in Google Play per scaricare l'App più recente.



### ○ Collegamento del robot

Controllare le voci seguenti prima di connettersi:

- Assicurarsi che il robot sia acceso;
- Confermare che il cellulare e il robot si trovino della stessa area di copertura del Wi-Fi e che il segnale sia potente;
- Assicurarsi che il telefono sia collegato al Wi-Fi;
- Avvicinare il telefono al robot (la distanza tra il telefono e il robot deve essere al massimo di 1 m).

**Premere i pulsanti "Alimentazione" e "Modalità pavimento" contemporaneamente per circa 3 secondi; quando la luce dell'indicatore lampeggia in blu, il robot è pronto per configurare la rete. Poi puoi scegliere uno dei seguenti metodi per completare la connessione:**

A. Aggiungì via Bluetooth: assicurarsi che il bluetooth del telefono cellulare sia acceso prima della connessione. Toccare "Aggiungi dispositivo" sulla home page dell'APP, che cercherà automaticamente il modello di robot posseduto. Seguire le istruzioni dell'APP per completare la connessione.

B. Scansiona per aggiungere: toccare "Scansiona per aggiungere" sulla home page dell'APP, puntare la fotocamera sul codice QR sul robot e seguire le istruzioni dell'APP per completare la connessione.

C. Aggiungì manualmente: toccare "Aggiungi dispositivo" nella home page dell'APP, scegliere il modello di robot e seguire le istruzioni dell'APP per completare la connessione.

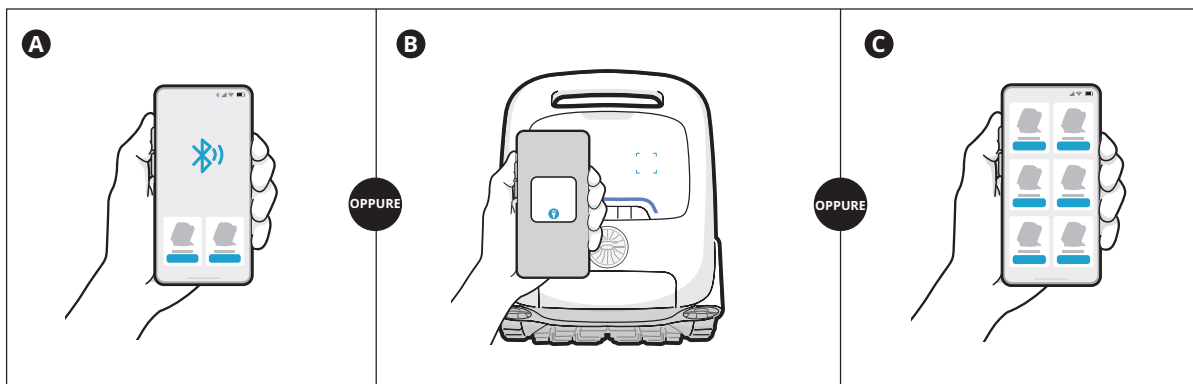

## 8.1 Installazione del kit agente chiarificatore

- Aprire il coperchio kit agente del robot ( ❶ ).
- Estrarre il kit agente chiarificatore e rimuovere il tappo ( ❷ ).
- Strappare la pellicola di alluminio sull'interfaccia del kit ( ❸ ).
- Posizionare il kit sul robot con l'interfaccia rivolta verso il basso. Premere delicatamente ma con decisione fino a quando non si sente un "clic" o un messaggio vocale. Quindi, chiudere il coperchio ( ❹ ).
- Tenere premuto il pulsante "Modalità pavimento" per circa 3 secondi per attivare l'erogazione dell'agente chiarificatore. La luce viola sul robot indica che l'attivazione è avvenuta con successo. Tenere premuto il pulsante di nuovo per circa 3 secondi per disattivare ( ❺ ).

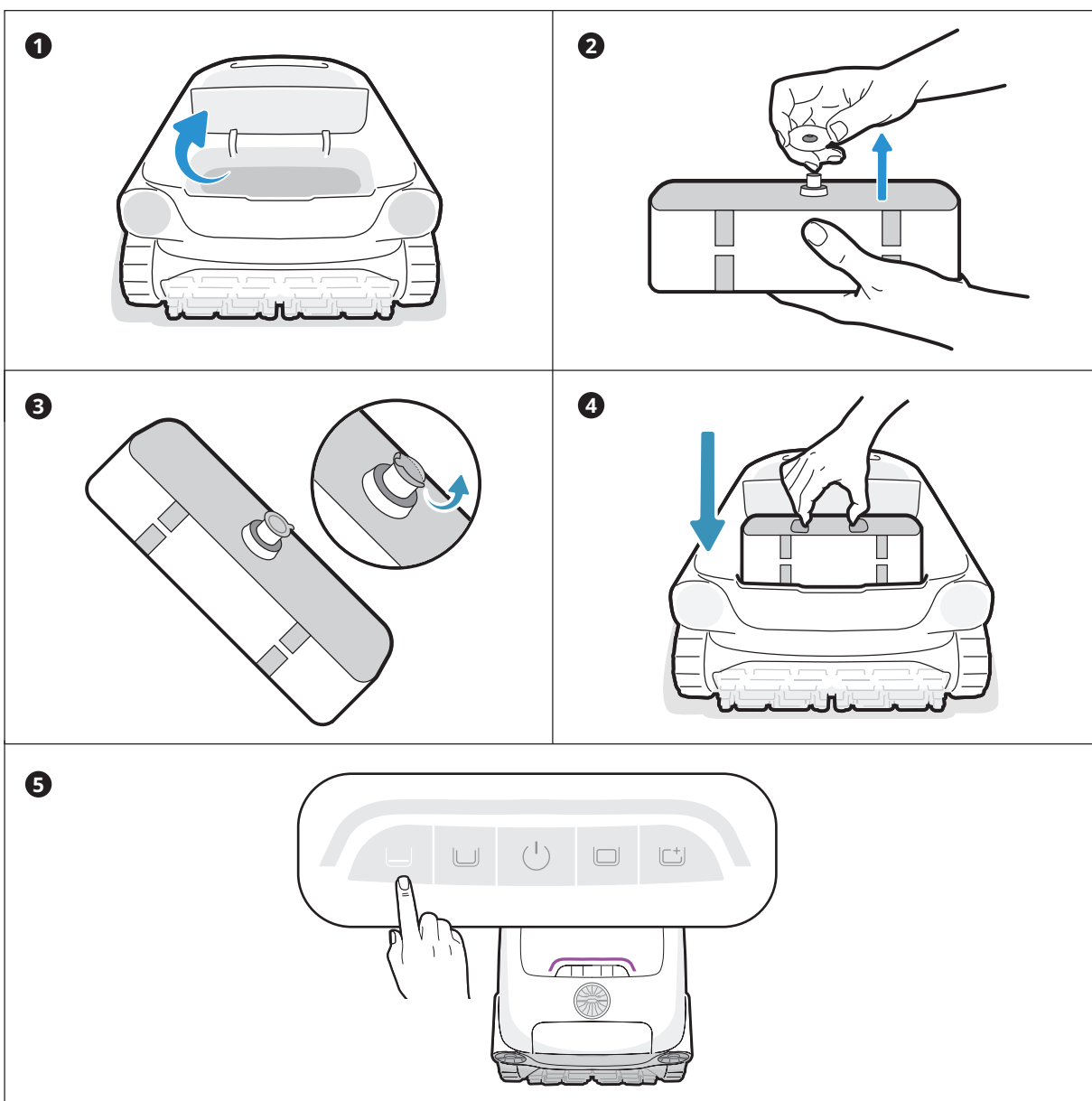



## 8.2 Carica

### ◦ Installare il dock di ricarica

Spingere la staffa dal basso verso l'alto nella scanalatura sul retro del dock di ricarica ( **1** ). L'installazione è corretta quando si sente un "clic" ( **2** ).

### ◦ Collegare l'alimentazione

Collegare la spina alla fonte di alimentazione ( **3** ).

### ◦ Caricare il robot

Posizionare il robot sul dock di ricarica ( **4** ). Quando l'indicatore pannello sul robot mostra una luce intermittente ( **5** ), significa che il robot è in carica.

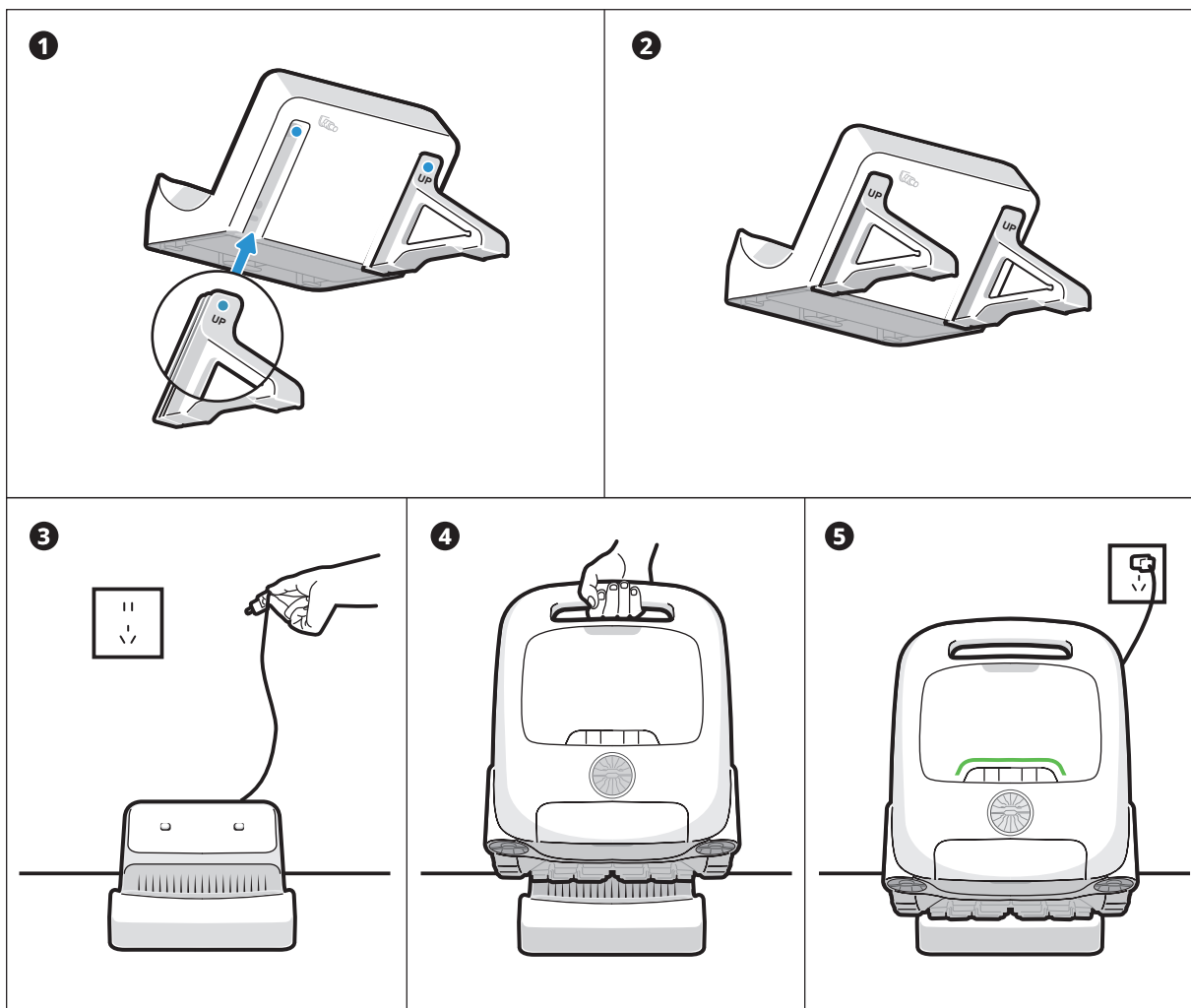

### 💡 Suggerimenti

- Prima di utilizzare il robot, accertarsi che sia sufficientemente carico.
- La temperatura di carica è 0~40 °C / 32~104 °F. Durante la ricarica, si consiglia di tenere il robot all'interno dell'area di copertura del Wi-Fi e al riparo dall'umidità e dalla luce solare diretta.

### 8.3 Preparazioni prima della pulizia

- Prima della pulizia, assicurarsi che il robot sia acceso e disponga di una carica sufficiente. Quando il robot è completamente carico, l'indicatore pannello sul robot deve avere una luce verde fissa ( ❶ ).  
(Se il robot è collegato all'APP, è possibile controllare il livello della carica dalla APP).
- Impostare la modalità pulizia e il pulsante della modalità selezionata mostrerà una luce bianca fissa ( ❷ ).
- **Prima di metterlo in acqua, collocare il robot su una superficie piana e attendere circa 5 secondi perché si calibri ( ❸ ).**
- Dopo averlo messo in acqua, il robot inizierà a pulire automaticamente ( ❹ ).

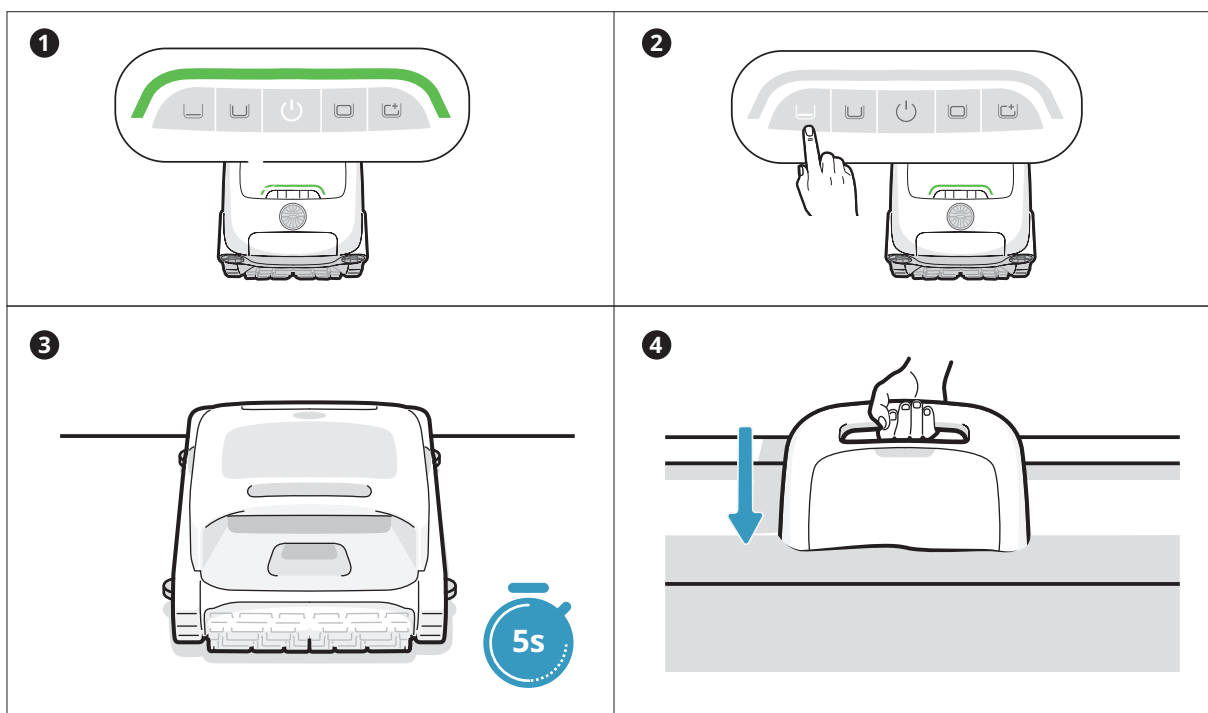

**!** Prima di metterlo in acqua, è essenziale collocare il robot su una superficie piana e attendere circa 5 secondi perché si calibri. Seguendo questi passaggi, si garantisce la massima efficacia del percorso di pulizia del robot.

#### **💡** Suggerimenti

- Prima della pulizia, accertarsi che non vi siano oggetti estranei come asciugamani o giocattoli nella piscina.
- Impedire ad animali e persone di entrare in piscina durante la pulizia.
- Per ottenere risultati di pulizia ottimali, si consiglia di far funzionare il robot separatamente dalla pompa di circolazione.
- Quando il robot entra in acqua, il segnale Wi-Fi si indebolisce e si disconnette dal telefono. Una volta che il robot esce dall'acqua, anche quando si trova sulla superficie dell'acqua, il segnale Wi-Fi viene ripristinato. L'App si riconnetterà automaticamente e sincronizzerà i dati di pulizia pertinenti.

## 8.4 Manutenzione post-pulizia

- Al termine dell'operazione di pulizia, il robot pulitore per piscina si ormeggia automaticamente al bordo della piscina ( ❶ ).
- Estrarre il robot dalla piscina con delicatezza ( ❷ ).
- Pulire il cestello del filtro  
Aprire il coperchio superiore del robot ( ❸ ), estrarre il cestello del filtro ( ❹ ), svuota il cestello. Poi, separa i cestelli esterno e interno ( ❺ ). Risciacqua bene entrambi i cestelli e poi rimontali nel robot ( ❻ ).

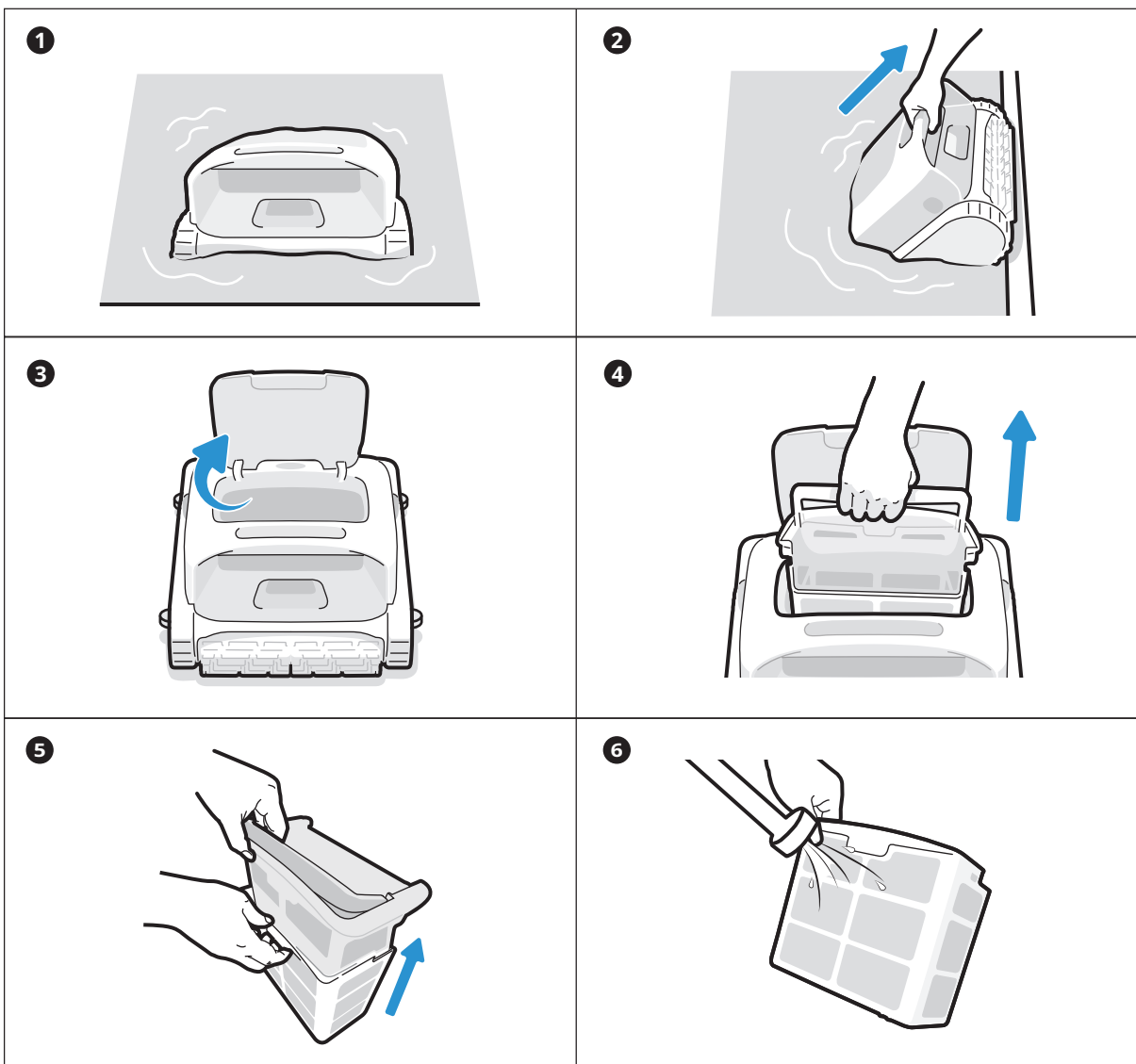

### 💡 Suggerimenti

- Dopo avere completato la pulizia ed essere stato estratto dall'acqua, il robot si svuota automaticamente.
- Quando il robot smette di gocciolare acqua, rimetterlo sul dock di ricarica per l'uso successivo.
- Se il robot non riesce a tornare automaticamente a bordo piscina, è possibile guidarlo manualmente utilizzando la funzione di posizionamento/telecomando sull'app, oppure utilizzare il gancio in dotazione per sollevare il robot.

### 9.1 Manutenzione

- Dopo ogni utilizzo, controllare ed eliminare eventuali detriti, come capelli aggrovigliati e sabbia intrappolata, dall'uscita acqua, dalle eliche (che possono essere smontate per la pulizia) e dalle spazzole a rullo.
- Pulire i sensori intelligenti a ultrasuoni. Prima della pulizia, accertarsi che non vi siano ostacoli sui sensori.

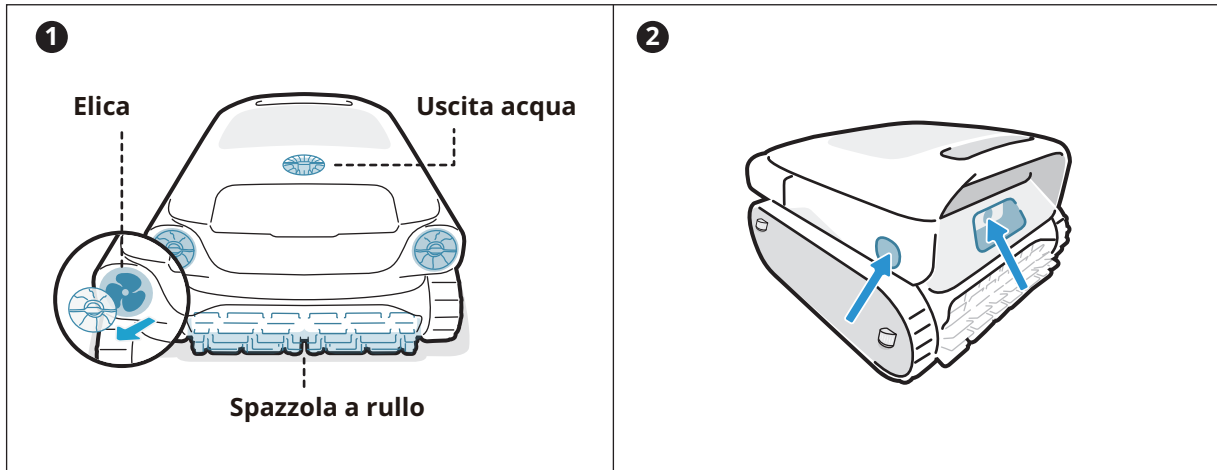

### 9.2 Accessori sostituibili

<p><b>1</b></p>  <p><b>Kit agente chiarificatore</b> Se l'agente chiarificatore non viene utilizzato completamente entro 30 giorni dall'apertura, sostituirlo tempestivamente per garantire un'efficacia di pulizia ottimale.</p>	<p><b>2</b></p>  <p><b>Doppio cestello del filtro</b> Si raccomanda di controllare regolarmente le condizioni del cestello del filtro e di sostituirlo, se necessario, per garantire il funzionamento ottimale del sistema.</p>	<p><b>3</b></p>  <p><b>Spazzola a rullo</b> Si raccomanda di ispezionare regolarmente le condizioni della spazzola a rullo e di sostituirla, se necessario, affinché il robot funzioni sempre in modo efficiente e senza problemi.</p>
--	--	---

## 10 Conservazione

- Individuare uno spazio adeguato per la conservazione al chiuso che sia fresco, asciutto e al riparo dalla luce diretta del sole, dalla pioggia e dal gelo.
- Tenere il robot pulitore per piscina lontano da temperature estreme, fiamme libere e luoghi accessibili ai bambini.
- Se riposto per un lungo periodo di tempo, proteggerlo adeguatamente dalla polvere.
- Spegnerne e scollegare l'apparecchio dalla fonte di alimentazione quando lo si ripone. Controllare il livello della batteria almeno ogni 6 mesi e caricarla al 50% circa.
- Dopo ogni utilizzo, assicurarsi che l'acqua all'interno del robot sia stata completamente scaricata e che sia asciutto. Per attivare lo svuotamento, tenere premuto il pulsante "Modalità Pro" per 3 secondi. Attendere circa 3 minuti affinché il robot finisca di svuotarsi.

## 11 FAQ

### 11.1 Perché il robot non si muove o si muove lentamente sul fondo della piscina?

- Si raccomanda di far funzionare il robot separatamente dalla pompa di circolazione.
- Il robot potrebbe essere bloccato dallo scarico o da altri ostacoli presenti sul pavimento della piscina. Se dopo qualche minuto non riesce a superare l'ostacolo, aiutarlo manualmente utilizzando il gancio. Il robot riprenderà la pulizia dopo avere superato l'ostacolo.
- Se la piscina è troppo sporca, il robot aspirerà rapidamente detriti e fanghi. Controllare subito il cestello del filtro per verificare se è necessario pulirlo.

### 11.2 Perché il robot impiega così tanto tempo per entrare in acqua?

Il robot ha bisogno di un po' di tempo per rilasciare l'aria presente nella camera di galleggiamento quando entra in acqua. Attendere pazientemente per circa 3 minuti.

### 11.3 Perché il robot è offline?

- Segnale Wi-Fi debole: il robot è lontano dall'area del segnale Wi-Fi oppure entra in acqua, causando lo scollegamento dalla rete. Il robot si collegherà automaticamente quando il segnale viene ripristinato.
- Arresto dispositivo: il robot si arresta automaticamente quando la carica si esaurisce. Dopo aver effettuato la carica e l'accensione, il robot si collegherà in automatico.
- Il dispositivo è collegato mediante un altro account: il robot è stato collegato da un altro utente. È possibile resettare la rete del Wi-Fi e ricollegarla.
- Relativo al router: se il router si sta riavviando, se sono presenti variazioni nel nome o nella password del router Wi-Fi, o se il router ha messo il dispositivo nella blacklist, risolvere prima questi problemi per determinare se il dispositivo ritorna online. Se il problema persiste, resettare la rete Wi-Fi e ricollegarsi.

## 11.4 Perché non è possibile caricare il robot?

- Controllare che il robot sia collegato correttamente.
- Assicurarsi che il robot sia posizionato correttamente sul dock di ricarica.
- Verificare se i pin di ricarica del dock e del robot sono arrugginiti o sporchi.  
In caso affermativo, pulirli prima di tentare una nuova ricarica.

## 11.5 Perché si sente un rumore prima che il robot inizi a pulire e finisca di pulire?

È normale. Il robot si sta svuotando e la durata prevista è di circa 3 minuti.

\* Se si riscontrano problemi durante l'utilizzo, si prega di visitare il sito web/APP ufficiale per controllare le FAQ o di contattare il nostro servizio clienti per assistenza.

## 12 Servizio di assistenza post-vendita

<b>Politica sulla garanzia</b>	Garanzia di 3 anni
<b>E-mail Servizio di assistenza post-vendita</b>	service@beatbot.com
<b>Sito internet ufficiale</b>	www.beatbot.com
<b>Numero verde America settentrionale</b>	(833) 702-4399 Lun-Ven 9:00-18:00 (CST)

\* Per l'ultima politica di post-vendita, consulta il sito ufficiale di Beatbot.

Il pacco batteria agli ioni di litio contiene sostanze pericolose per l'ambiente. Prima di smaltire il robot, rimuovere il pacco batteria, quindi smaltirlo o riciclarlo. Viene utilizzato in base alle leggi e ai regolamenti locali del paese o della regione.

## Informazioni RAEE

Tutti i prodotti contrassegnati da questo simbolo sono rifiuti di apparecchiature elettriche ed elettroniche (RAEE come da direttiva 2012/19/UE) che non devono essere mescolati con i rifiuti domestici indifferenziati. Per proteggere la salute umana e l'ambiente, invece, è necessario consegnare i rifiuti di apparecchiature a un punto di raccolta designato dal governo o dalle autorità locali per il riciclaggio dei rifiuti di apparecchiature elettriche ed elettroniche. Lo smaltimento e il riciclaggio corretti contribuiranno a prevenire potenziali conseguenze negative per l'ambiente e la salute umana. Per ulteriori informazioni sull'ubicazione e sui termini e le condizioni di tali punti di raccolta, contattare l'installatore o le autorità locali.

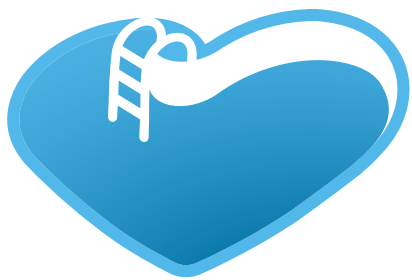

# BSVillage

[.com](http://www.bsvillage.com)

PISCINE - WELLNESS - OUTDOOR

[www.bsvillage.com](http://www.bsvillage.com)

BUSINESS SHOP S.r.l. a Socio Unico  
Via della Repubblica n. 19/1 - 42123 Reggio Emilia (RE)  
P.Iva e C.F. 02458850357 - Cap. soc. 60.000,00 € i.v.

 [www.bsvillage.com](http://www.bsvillage.com)

 0522 15 36 417

 [info@bsvillage.com](mailto:info@bsvillage.com)

 0522 18 40 494